



## ИНСТРУКЦИЯ ПО СБОРКЕ И ЭКСПЛУАТАЦИИ



DIN EN 13843

Hersteller: HUDORA | Jägerwald 13 | 42897 Remscheid | Germany  
[www.hudora.de](http://www.hudora.de)

Art.-Nr. 28450-51,  
28452-53  
Stand 03/19

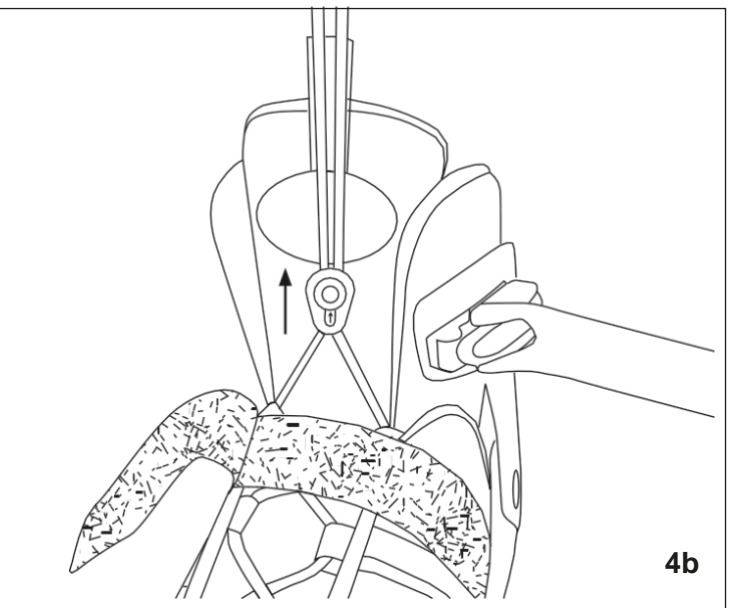
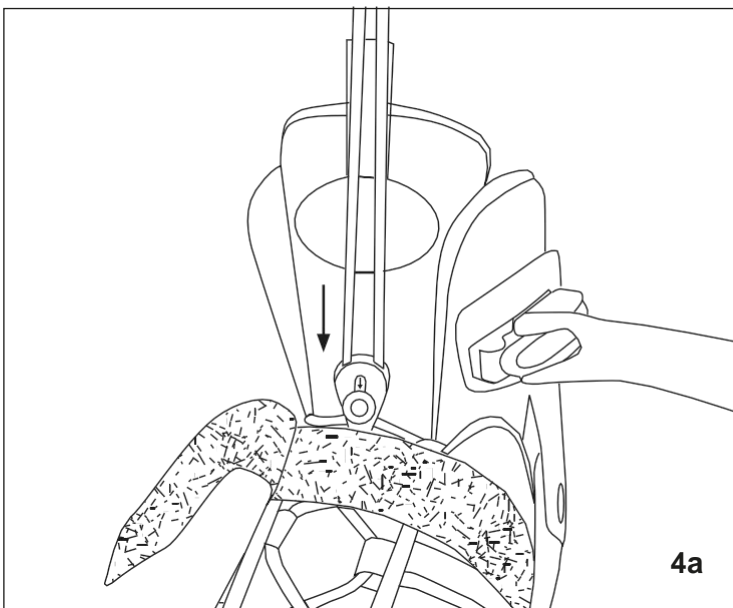
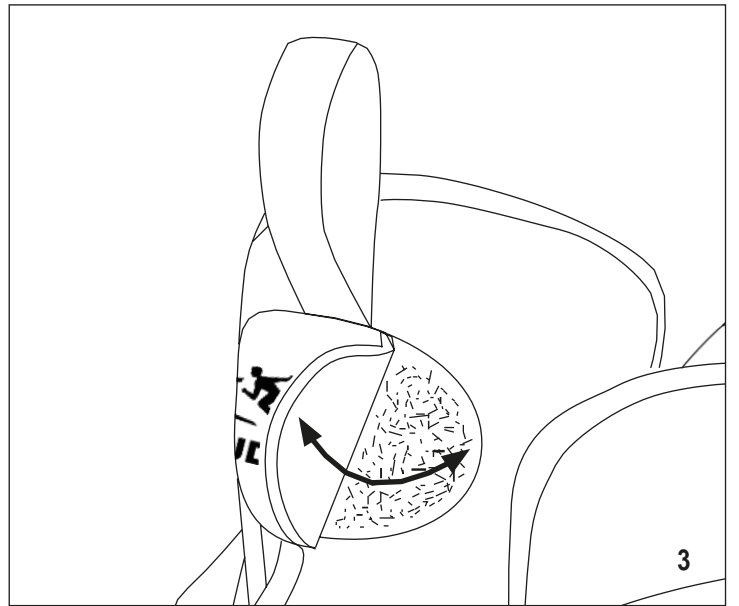
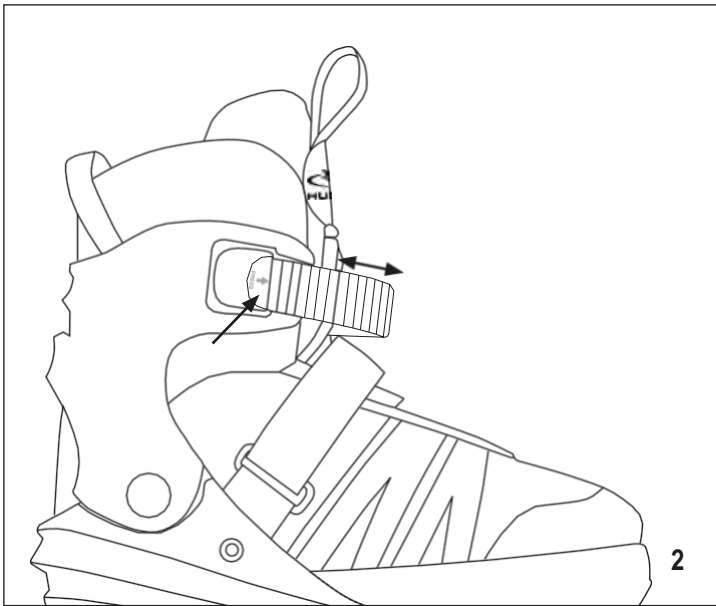
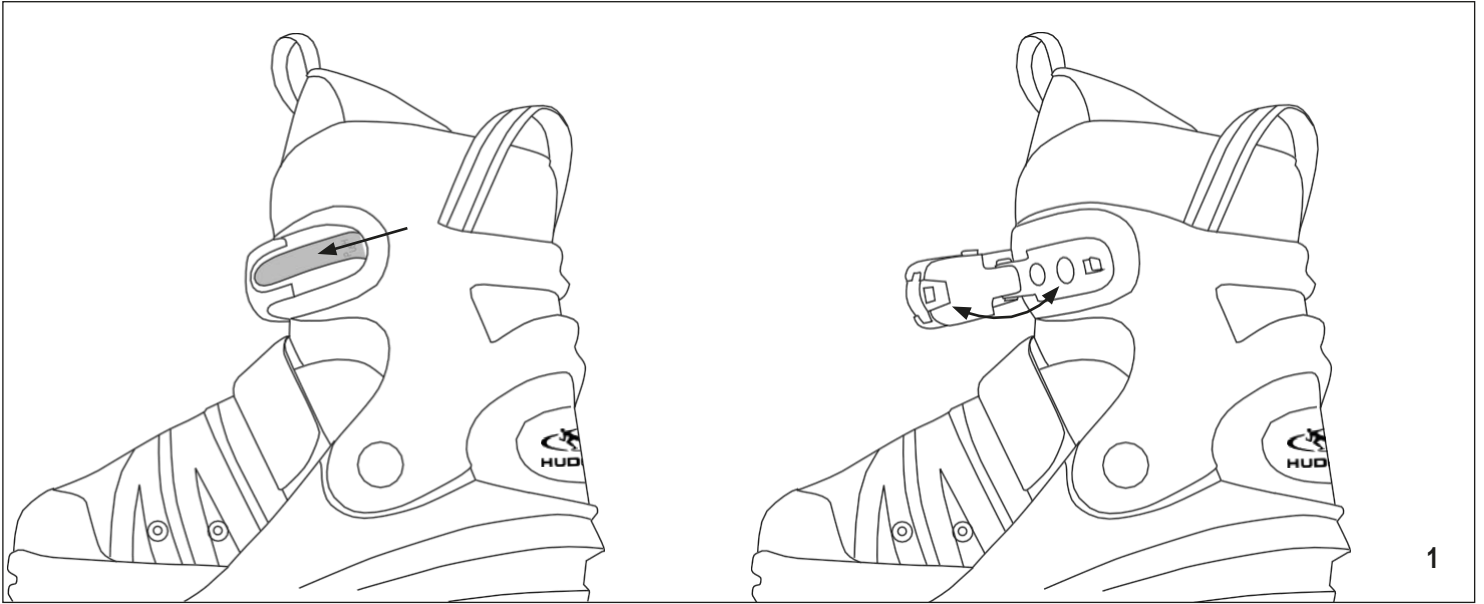

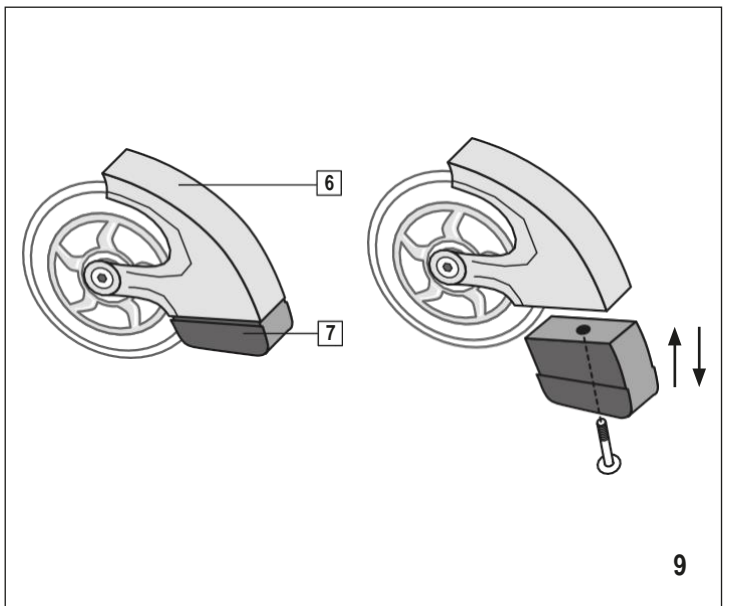
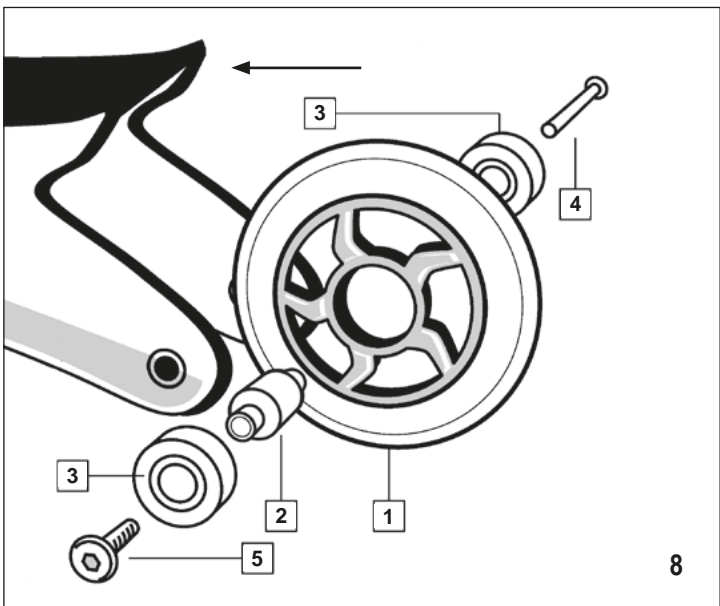
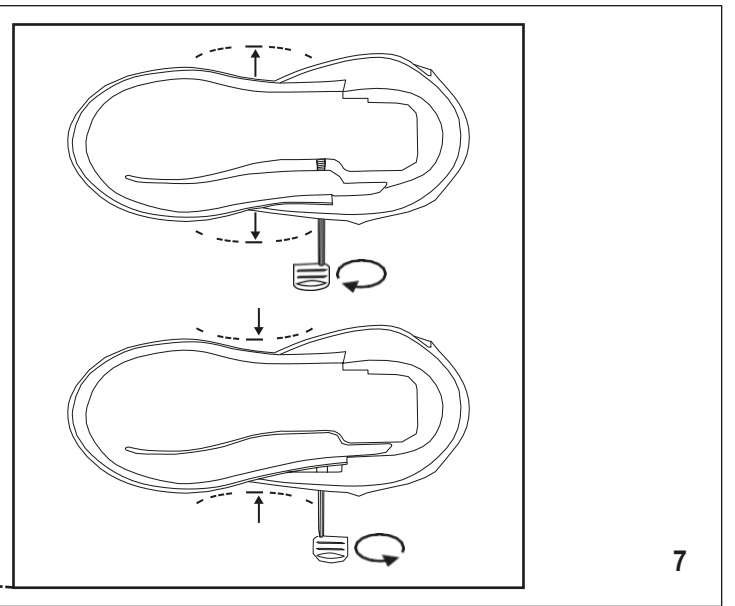
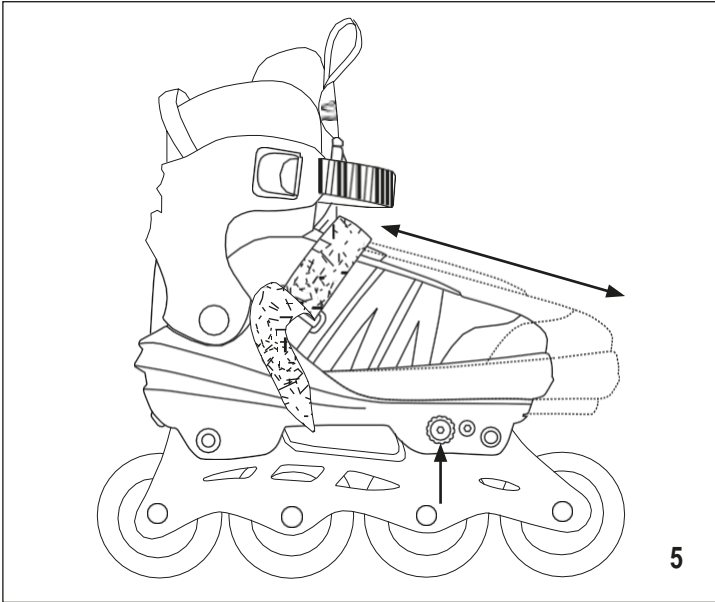

### Инструкция по сборке и эксплуатации

Поздравляем Вас с приобретением!

Внимательно прочтите данную инструкцию. Инструкция является неотъемлемой составляющей частью изделия. В связи с этим сохраняйте инструкцию и упаковку на случай, если в будущем возникнут вопросы. Всегда передавайте изделие третьему лицу только вместе с инструкцией. Сборкой изделия должен заниматься взрослый. Изделие не предназначено для промышленной эксплуатации. Эксплуатация изделия предусматривает владение определенными навыками и умениями. Настраивайте изделие согласно возрасту ребенка и используйте его по назначению.

### Технические особенности

Изделие: Раздвижные ролики inline Skates Comfort

Номер артикула: 28450, 28452

Размеры 29-34, 70x22 мм, АВЕС 7

Класс В: роликовые коньки для пользователей весом 20-60 кг и длиной ступни до 260 мм.

Номер артикула: 28451, 28453

Размеры 35-40, 76x22 мм, АВЕС 7

Класс А: Роликовые коньки предназначены для детей весом 20-100 кг.

Предназначение: роликовые коньки для активного отдыха.

Если у вас возникли проблемы с подготовкой роликов к эксплуатации, или вам необходима дополнительная информация о них, обратитесь к нашему сайту <http://www.hudoraworld.ru>, где вы сможете найти ответы на все ваши вопросы.

### Содержимое

1 пара регулируемых роликовых коньков

1 инструкция по эксплуатации

Прочие детали, которые могут быть включены в набор, в некоторых случаях не требуются.

### Инструкция по технике безопасности

**ВНИМАНИЕ!** Всегда пользуйтесь защитной экипировкой, так как катание на роликовых коньках и прочие похожие виды спорта связаны с относительно высоким риском получения травм. Всегда надевайте защиту для ладоней и запястий, коленей и локтей, одежду со светоотражающими элементами и шлем во время катания. Однако следует помнить, что даже ношение полного комплекта защитной экипировки не может гарантировать 100 %-ой защиты. Компания HUDORA также предоставляет средства защиты, шлемы и светоотражающие изделия. Для получения дополнительной информации посетите наш сайт <http://www.hudoraworld.ru>. Кататься на роликовых коньках нужно только на соответствующей поверхности, которая должна быть гладкой, чистой, сухой и, по возможности, свободной от транспорта. Будьте всегда внимательны к другим средствам передвижения и помните, что в Правилах дорожного движения существуют ограничения для катания на роликовых коньках. Не производите никаких изменений в конструкцию роликовых коньков, так как это может стать угрозой

безопасности. Функция автоблокировки стопорных гаек и осей может нарушаться из-за частого затягивания и ослабления соединений. Немедленно удаляйте заостренные по причине износа края. Регулярные проверки, правильный уход и обслуживание повышают безопасность и увеличивают срок эксплуатации роликовых коньков. Перед началом эксплуатации всегда проверяйте, правильно ли закреплены соединения и элементы блокировки, а тормоза не изношены!

### Техника катания

Начинать всегда тяжело, и большинство происшествий происходит у начинающих в течение первых десяти минут. Будьте очень осторожны на этом этапе! Сделайте несколько шагов так, чтобы кончики пальцев на ногах были направлены вперед, так как именно так вы сможете оттолкнуться от земли. Балансируйте на одной ноге. Чем лучше вы научитесь это делать, тем легче вам впоследствии будет катиться и тормозить. Будьте осторожны: на роликовых коньках можно развить достаточно высокую скорость. Теперь попробуйте на чистом и ровном асфальте. Стойте прямо, держите ноги параллельно друг другу на расстоянии 15-16 см. Медленно вытяните руки вперед и сгибайте ноги в коленях, пока голень не соприкоснется с ботинком. Переносите вес тела поочередно по роликам под ступней. Начинающие часто ошибочно сохраняют ровное положение тела и не сгибают колени, из-за чего вес тела приходится на пятку. Избегайте улиц с крутыми склонами, с транспортом и сложными поверхностями. Выбирайте сложность трассы и поверхности в зависимости от уровня ваших навыков. Вода, песок и грязь могут повредить ролики и подшипники. На следующем этапе научитесь поворачивать. Научитесь чувствовать себя комфортно на роликовых коньках, стоя на них и наклоняя по направлению друг к другу и друг от друга. Делайте это с помощью движений бедрами и коленей. Теперь попробуйте сделать это в движении. При повороте большее давление будет приходиться на внутреннюю часть стопы, поэтому вам нужно слегка наклониться во внутреннюю сторону.

### Техника торможения

Научитесь тормозить. При желании вы можете ехать до полной остановки. Профессионалы тоже так делают. Вы также можете использовать тормоза: приподнимите переднюю часть правой ноги так, чтобы тормоз коснулся сзади земли. Чем сильнее вы давите, тем быстрее вы снижаете скорость. Избегайте полного торможения, так как вы можете не справиться с управлением. Двигайтесь только вперед!

### Инструкция по использованию

Регулировка размера (рис. 1-7)

Для оптимальной регулировки размера ботинка и комфортного катания есть несколько механизмов регулировки: Quick Release в верхней части ботинка, Power Strap (липучка) над мягкой частью ботинка, 3-Step-Easy-Fit - быстрая система шнуровки, а также механизм регулировки ширины и размера на 6 единиц. Отрегулировать размер можно следующим образом.

Моментальный затвор (рис. 1-2)

Для полного открытия моментального затвора сдвиньте внешнюю Push-пряжку на цветную поверхность вперед и одновременно в сторону (рис. 1). Нажмите кнопку Press-Lock, которая расположена внутри ботинка, и протяните ремень вперед (рис. 2). Для того чтобы сделать ботинок более узким, откройте Push-пряжку. Нажмите на внутреннюю кнопку Press-Lock и вставьте ремень во внутреннюю пряжку до необходимого вам уровня (рис.2). Для быстрой фиксации нажмите кнопку Push до упора.

Power Strap и 3-ступенчатая система быстрой шнуровки Easy-Fit (рис. 3-4)

Чтобы зашнуровать ботинки с помощью системы 3-Step-Easy-Fit предварительно проследите, чтобы механизмы Quick Release и Power Strap были полностью открыты. Для перемещения стопора шнуровки, сначала установите сверху него фиксатор (рис. 4b). Концы шнурков должны быть соединены с логотипом, прикрепленным к язычку обуви (рис. 3). Слегка вытяните язычок и затяните шнурки. Закрепите стопор шнуровки, сдвинув фиксатор вниз (рис. 4а). Чтобы расслабить шнуровку, сдвиньте ее стопор вверх. (Рис. 4b)

### Регулировка размера и ширины (рис. 5-7)

Регулировка размера (рис. 5)

На установленный в данный момент размер указывает стрелка в зоне маркировки размеров. Чтобы увеличить размер обуви, нажмите и удерживайте фиксатор на внутренней стороне ботинка (рис. 5), придерживая его за носок и раздвигая в задней части. Также можно потянуть за носок наружу. Чтобы уменьшить размер обуви, удерживайте фиксатор, одновременно сдвигая носок назад. При достижении нужного размера убедитесь, что фиксатор защелкивается и возвращается в исходное положение. Внимание! Не поворачивайте фиксатор против или по часовой стрелке до упора.

Регулировка ширины (рис. 6)

Выньте шестигранный ключ из специального отделения, находящегося под пяткой левого ботинка (рис. 6) Чтобы увеличить ширину ботинка, поверните винт с помощью ключа в направлении по часовой стрелке. Чтобы уменьшить ширину, поверните шестигранный ключ против часовой стрелки. (рис. 7). Положите ключ обратно в лоток, чтобы не потерять. В случае если ключ будет потерян, можно приобрести трехмиллиметровый шестигранный ключ. Как правило, ширина левой и правой ноги разная, поэтому данный механизм позволяет отрегулировать ширину ботинка с учетом индивидуальных особенностей.

### Замена роликов и подшипников (Рис. 1)

1. Ролик | 2. Промежуточное кольцо | 3. Шарикоподшипник | 4. Шайба | 5. Осевой болт | 6. Осевой винт

В случае износа или поломки колеса и подшипники можно менять отдельно друг от друга. При замене колес, не забудьте вынуть из старых колес подшипники и закрепить их на новых. Смотрите Рис.8.

Ваши роликовые коньки оснащены прецизионными подшипниками, которые во время производства наполняются смазкой под высоким давлением. Поэтому они могут легко и быстро выгнаться даже при небольшом давлении на них во время езды. Проводите замену колес и подшипников, как только они перестанут работать нужным образом. Но никогда не снимайте их во время использования роликов!

### Замена тормоза (рис. 9)

6. Держатель тормоза | 7. Тормоз

При частом использовании тормоза его механизм быстро изнашивается. Чтобы заменить тормоз, ослабьте винт на основании стопора с помощью отвертки Phillips (PH2) так, чтобы можно было снять старый. Вставьте новый тормоз и затяните винт с помощью той же отвертки.

Расстояние между нижним краем тормоза и самими роликами должно быть в диапазоне 7- 17 мм. Замену тормозной системы по возможности должен осуществлять профессионал.

#### **Уход и хранение**

Для протирки роликов используйте сухую или влажную тряпку, не используйте специальные чистящие средства!

Проверяйте ролики на предмет повреждения, следов износа или разрывов до и после использования. Не вносите никаких изменений в структуру. В целях безопасности используйте только оригинальные запасные части. Их можно заказать в компании HUDORA. При повреждении деталей или образовании острых краев или углов изделием пользоваться нельзя. По любым вопросам обращайтесь в нашу сервисную службу (<http://www.hudoraworld.ru>). Храните ролики в безопасном месте, защищенном от воздействия природных факторов, где его нельзя будет повредить, и оно не причинит никому вреда.

#### **Рекомендации и утилизации**

По истечении срока эксплуатации необходимо отнести ролики в специальный пункт сбора в вашем регионе. На ваши вопросы смогут ответить представители местных компаний по утилизации отходов.

#### **Обслуживание**

Мы делаем все, чтобы наши изделия были безупречны. Если, тем не менее, обнаруживаются дефекты, мы делаем все, чтобы их исправить. Поэтому вы можете найти множество информации об изделии, запасных частях, решении проблем, а также руководства по сборке на сайте <http://www.hudoraworld.ru>